

Руководство по эксплуатации на регуляторы давления РДНК (РДНК РЭ; ОКП 42 1862)

Настоящее руководство по эксплуатации (далее РЭ) на регулятор давления газа РДНК предназначено для изучения конструкции, принципа работы, правила монтажа и безопасной эксплуатации, а также содержит сведения о техническом обслуживании, текущем ремонте, маркировке, упаковке, транспортировании, хранении, рекламациях, приемке и гарантиях изготовителя.

Работы по монтажу, обслуживанию и эксплуатации регуляторов должны проводиться специализированной строительно-монтажной и эксплуатирующей организацией в полном соответствии с настоящим РЭ.

Регулятор изготовлен ООО ЭПО "Сигнал" (Россия) и соответствует техническим условиям СЯМИ.493611-559ТУ, требованиям Технического регламента Таможенного Союза ТР ТС 010/2011 "О безопасности машин и оборудования" (утв. Решением Комиссии Таможенного Союза от 18 октября 2011 г. N 823), ГОСТ Р 54960-2012, ГОСТ 11881-76, "Правилам безопасности сетей газораспределения и газопотребления".

1 Описание и работа

1.1 Назначение изделия

Регулятор давления газа комбинированный РДНК предназначен для редуцирования высокого или среднего давления на низкое; автоматического поддержания выходного давления на заданном уровне при изменениях расхода и входного давления, автоматического отключения подачи газа при аварийном повышении или понижении выходного давления сверх допустимых заданных значений.

Регулятор используется в системах газоснабжения в составе ГРП.

Вид климатического исполнения регулятора УХЛ2 по ГОСТ 15150-69 для работы при температуре окружающей среды от минус 40 до +60 °С.

Регулятор изготавливается четырех модификаций:

РДНК-400 - со встроенным ПЗК и ПСК, наибольшая пропускная способность 300 м³ /ч;

РДНК-400М - со встроенным ПЗК, наибольшая пропускная способность 600 м³ /ч;

РДНК-1000 - со встроенным ПЗК, наибольшая пропускная способность 900 м³ /ч;

РДНК-У - со встроенным ПЗК, с компенсацией влияния входного давления, наибольшая пропускная способность 1000 м³ /ч.

В зависимости от расположения на газопроводе и направления подачи газа регулятор РДНК-400 (400М; У; 1000) изготавливается в четырех исполнениях (рисунок 1), при этом к шифру регулятора прибавляется соответствующая цифра:

РДНК-400 (400М; 1000; У) - 01 - для установки на вертикальном участке газопровода с подачей газа снизу.

РДНК-400 (400М; 1000; У) - 02 - для установки на горизонтальном участке газопровода.

РДНК-400 (400М; 1000; У) - 03 - для установки на вертикальном участке газопровода с подачей газа сверху.

РДНК-400 (400М; 1000; У) - 04 - для установки на горизонтальном участке газопровода с подачей газа сверху.

Пример записи обозначения регулятора при заказе:

Регулятор РДНК-400-03 СЯМИ.493611-559ТУ.

1.2 Технические характеристики

1.2.1 Технические данные, основные параметры и размеры регулятора приведены в таблице 1.

1.2.2 Пропускная способность регулятора должна соответствовать значениям, указанным в таблице 2.

Таблица 1

Наименование параметра или размера	Величина			
	РДНК-400	РДНК-400М	РДНК-1000	РДНК-У
1	2	3	4	5
1 Рабочая среда	Природный газ по ГОСТ 5542-2014			
2 Наименьшее входное давление Р _{вх} , МПа	0,05			0,05
Наибольшее входное давление Р _{вх} , МПа	0,6			1,2
3 Диапазон настройки выходного давления Р _{вых} , кПа	2,0...5,0			
4 Точность регулирования, % от верхнего предела настройки Р _{вых} ,	±10			
5 Класс точности регулятора	10			
6 Давление закрытия рабочего клапана Р _{закр} , % от Р _{вых} , не более	20			
7 Зона нечувствительности, % от Р _{вых} , не более	2,5			
8 Диапазон настройки давления срабатывания предохранительного запорного клапана ПЗК, от верхнего значения Р _{вых} , кПа - при повышении выходного давления - при понижении выходного давления	3,0...7,0 0,5...3,5			
9 Давление срабатывания сбросного клапана (ПСК), кПа	Р _{закр} +0,5кПа			
10 Погрешность срабатывания ПЗК от заданного значения настройки, %	±10			
11 Степень герметичности рабочего и запорного клапанов	Класс «А» по ГОСТ 9544-2015			
12 Присоединительные размеры: номинальный диаметр прохода - входного патрубка, мм - выходного патрубка, мм - соединение	DN 50 DN 50 Фланцевое по ГОСТ 33259-2015			
13 Габаритные размеры, мм: - длина - ширина - высота	512±10 220±10 270±10			
14 Строительная длина, мм	170±1			
15 Масса, кг, не более	8			
16 Условная пропускная способность К _у , м ³ /ч, не менее	80	100	130	100

Заводская настройка регулятора:

- Настройка выходного давления – 2,0 кПа;

- Настройка срабатывания предохранительно-запорного клапана (ПЗК):

- при повышении выходного давления – 3,0 кПа;

- при понижении выходного давления - 1,0 кПа.

Таблица 2 – Пропускная способность регуляторов

Значение Рвх, МПа	Наибольшая пропускная способность Qнаиб, м³/ч			
	РДНК-400	РДНК-1000	РДНК-400М	РДНК-У
0,05	45	70	55	55
0,1	80	130	100	100
0,2	125	280	180	175
0,3	170	450	300	250
0,4	200	600	400	330
0,5	250	700	500	410
0,6	300	900	600	500
0,9	-	-	-	750
1,2	-	-	-	1000

1.2.3 Пропускная способность (максимальный расход, приведенный к стандартным условиям с температурой 293,15 К (20,0 °С), давление 101325 Па (760 мм рт.ст.) по ГОСТ Р 56333-2015) регуляторов для газа с плотностью $\rho=0,72$ кг/м³.

Примечание. Наименьшие и наибольшие расходы с сохранением метрологических характеристик – от $0,01Q_{\max}$ до $0,8Q_{\max}$.

1.3 Характеристики

1.3.1 Регулятор устойчив к воздействию окружающей среды - воздуха с температурой от минус 40 до +60 °С с относительной влажностью 95 % при +35 °С без конденсации влаги.

1.3.2 По защищенности от воздействия окружающей среды регулятор соответствует обыкновенному исполнению по ГОСТ Р 52931-2008.

1.3.3 Регулятор работоспособен в условиях воздействия вибрации с частотой (5...35) Гц и амплитудой смещения 0,75 мм.

1.3.4 Регулятор в транспортной таре выдерживает без повреждений воздействия:

а) окружающей среды в диапазоне температур от минус 40 до +60 °С;

б) относительной влажности до 100 % при температуре +40 °С;

в) вибрации с частотой (10...55) Гц и амплитудой смещения 0,35 мм;

г) ударных нагрузок со значением пикового ускорения 98 м/с², длительностью ударного импульса 16 мс, с числом ударов 1000 для каждого из трех взаимно-перпендикулярных направлений.

1.3.5 Регулятор обеспечивает:

- безотказную наработку не менее 44000 ч;

- средний срок службы 30 лет.

1.4 Состав изделия

1.4.1 В регуляторе давления газа скомпонованы, и независимо работают устройства: непосредственно регулятор давления, автоматическое отключающее устройство.

1.4.2 Комплектность

В комплекте поставки входят:

Шифр и наименование комплектующей	Количество, шт.
Регулятор	1
Руководство по эксплуатации РДНК РЭ	1
Паспорт РДНК ПС	1
Мембрана РДНК-400-05-03-01	1
Труба присоединительная РДГ-80-05-12-00-05ТА	1

Штуцер М14х1	1
Пружины для диапазоны настройки: - выходное давления 3,0...5,0 кПа:	
РДНК-400-05-00-13-01-02 диаметр 3,5 мм	1
- ПЗК	
РДГД-20-04-08-04-01 диаметр 2 мм	1
РДГД-20-04-08-05-01 1,2 мм	1
Комплект запасных частей для регуляторов давления газа РДНК-400; -400М; -1000 - РДНК-400-05-30СБ	Поставляется по отдельно заказу
Комплект запасных частей для регуляторов давления газа РДНК-У - РДНК-У-СБ8	Поставляется по отдельно заказу

Примечание - Регуляторы, входящие в состав газорегуляторных пунктов трубопроводом и штуцером не комплектуются.

Примечание - Регуляторы, входящие в состав газорегуляторных пунктов трубопроводом и штуцером не комплектуются.

1.5 Устройство и работа

1.5.1 Конструкция регулятора РДНК-400 показана на рисунке 1, РДНК-1000 (400М) на рисунке 2, РДНК-У на рисунке 3.

В корпусе 11 запрессовано седло 13 рабочего клапана 12, одновременно являющееся седлом отсечного клапана 28.

Рабочий клапан посредством штока 31 и рычажного механизма 32 соединен с рабочей мембраной 4.

Настройка выходного давления регулятора осуществляется с помощью сменной пружины 6 и винта регулировочного 7.

Отключающее устройство имеет мембрану 18, связанную с исполнительным механизмом 41, фиксатор 15 которого удерживает отсечной клапан 28 в открытом положении.

Настройка отключающего устройства производится сменными пружинами 20 и 21 с помощью регулировочных гаек 22 и 23.

1.5.2 Подаваемый к регулятору газ среднего или высокого давления проходит через входной патрубок Н и проходя через щель между рабочим клапаном 12 и седлом 13, редуцируется до низкого давления и через выходной патрубок Т поступает к потребителю.

Импульс выходного давления по трубопроводу поступает из выходного трубопровода в подмембранную полость регулятора, которая в свою очередь соединена трубопроводом с подмембранной полостью отключающего устройства.

При повышении или снижении выходного давления от величины настройки отключающего устройства таблица 1 пункт 8 фиксатор 15 усилием на мембране 18 выводится из зацепления и клапан 28 под действием пружины 27 закрывает седло 12, поступление газа прекращается.

Пуск регулятора в работу производится при давлении настройки Р_{вых}, вручную после устранения причин, вызвавших срабатывание отключающего устройства.

Для этого вывертывается пробка 25 и плавно перемещается шток 26 до того момента, когда за его выступ западает конец фиксатора 15. Этот момент определяется на слух по характерному щелчку. Затем пробка 25 устанавливается на место и заворачивается до упора.

Для уменьшения влияния расхода на выходное давление в конструкции регуляторов РДНК-400, РДНК-1000, РДНК-400М, предусмотрен компенсирующий узел с пружинами 33 в соответствии с рисунком 1 и 2, а в РДНК-У дополнительно к компенсирующему узлу ту же функцию выполняет узел разгрузки 43 в соответствии с рисунком 3.

В связи с возможными работами по совершенствованию регулятора могут быть внесены изменения, не отраженные в данной редакции РЭ.

РЕГУЛЯТОР ДАВЛЕНИЯ ГАЗА
РДНК-400



Рисунок 1

1-импульсная трубка; 6, 20, 21, 27, 33-пружины; 4, 18-мембрана;
7-винт регулировочный; 8-крышка; 9-мембранная камера; 10-хомут; 11-корпус;
12-рабочий клапан; 13-седло; Т-выходной патрубок; 15-фиксатор;
19-отключающее устройство; 22, 23-регулирующие гайки; 26, 31-штики;
25-пробка; 28-отсечной клапан; 29-тройник; Н-входной патрубок;
32-рычажный механизм; 41-исполнительный механизм.

РЕГУЛЯТОРЫ ДАВЛЕНИЯ ГАЗА
РДНК-400М, РДНК-1000

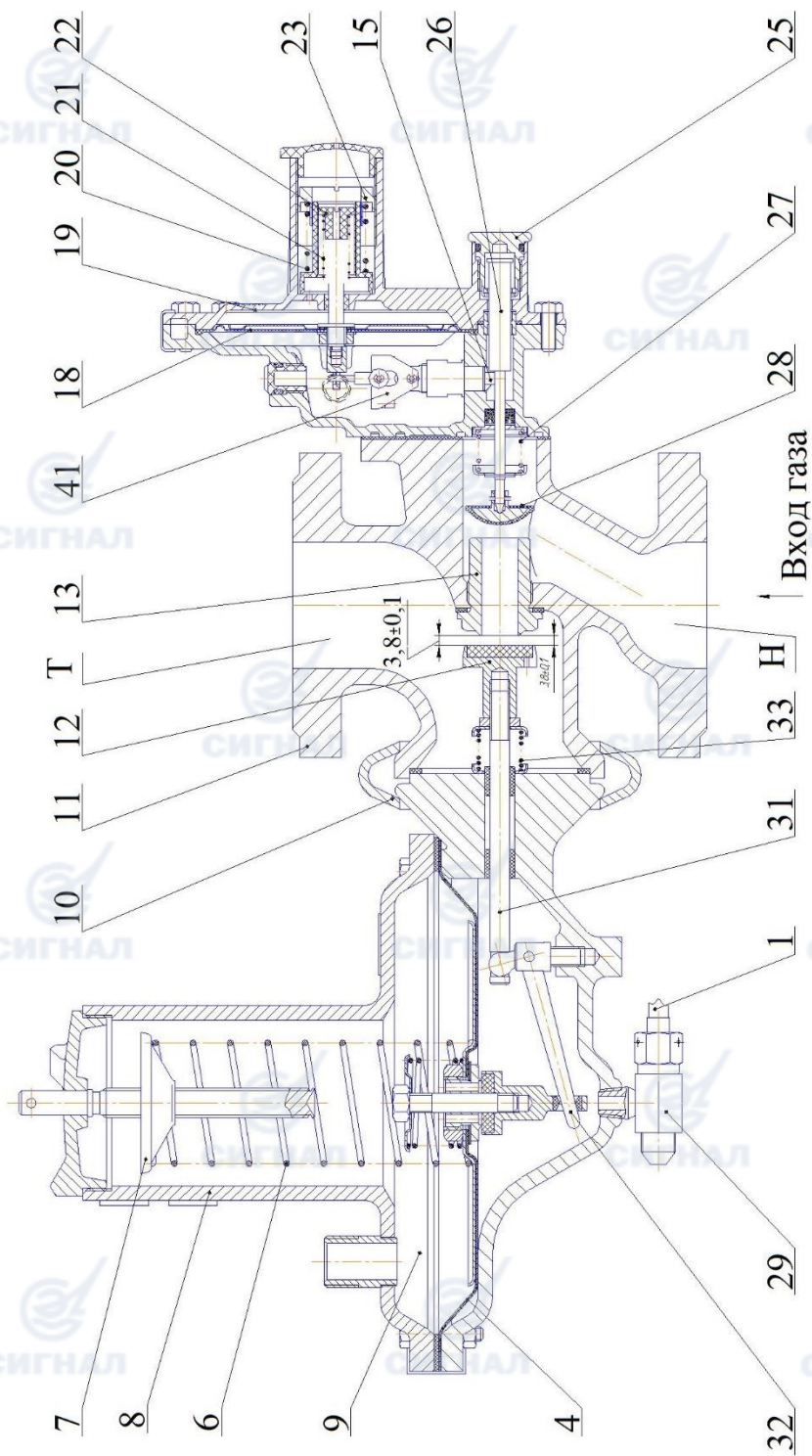

Рисунок 2

1-импульсная трубка; 6, 20, 21, 27, 33-пружины; 4, 18-мембрана;
7-винт регулировочный; 8-крышка; 9-мембранная камера; 10-хомут; 11-корпус;
12-рабочий клапан; 13-седло; Т-выходной патрубок; 15-фиксатор;
19-отключающее устройство; 22, 23-регулирующие гайки; 26, 31-штоки;
25-пробка; 28-отсечной клапан; 29-тройник; Н-входной патрубок;
32-рычажный механизм; 41-исполнительный механизм.

РЕГУЛЯТОР ДАВЛЕНИЯ ГАЗА РДНК-У

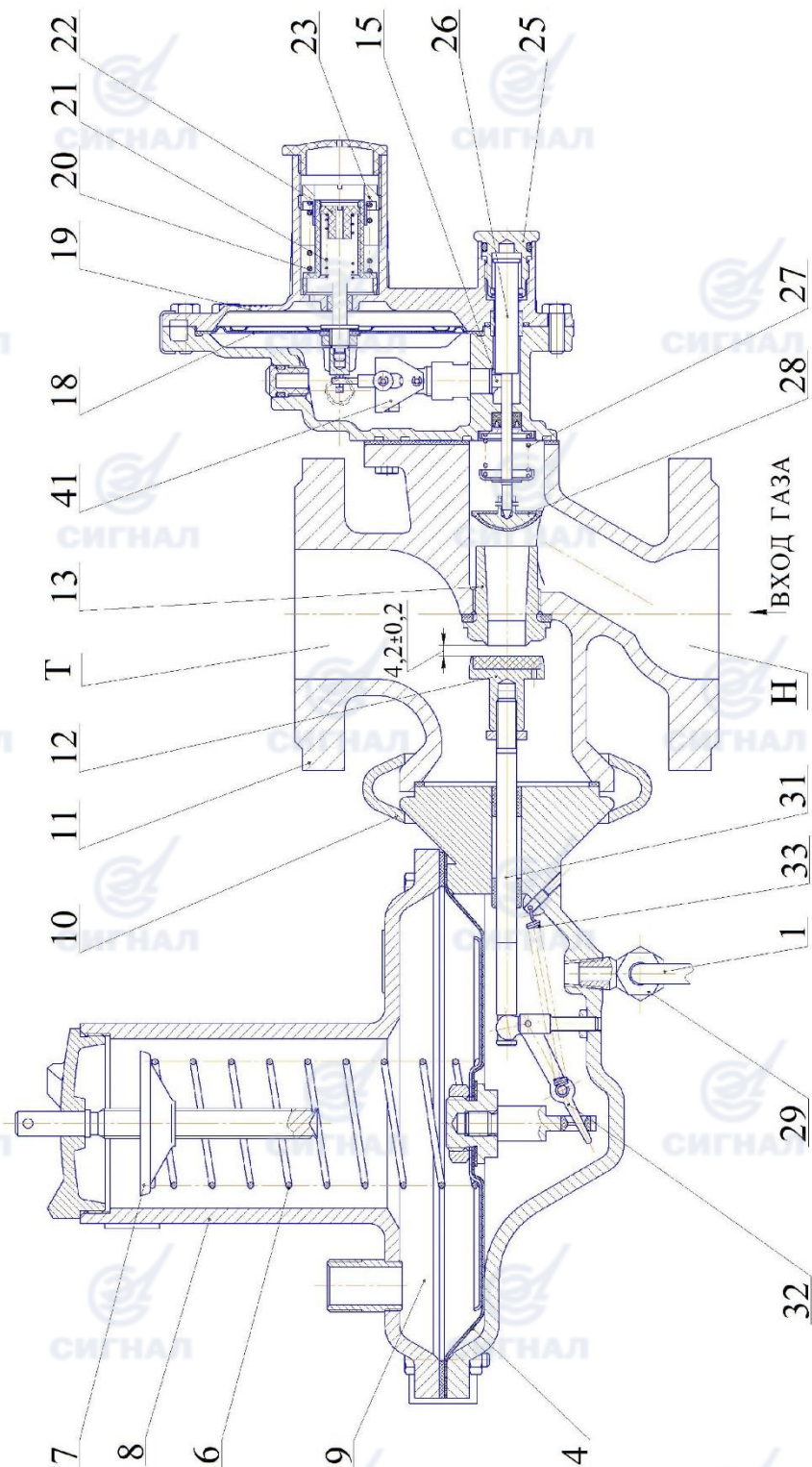

Рисунок 3

- 1-импульсная трубка; 6, 20, 21, 27, 33-пружины; 4, 18-мембрана;
 7-винт регулировочный; 8-крышка; 9-мембранная камера; 10-хомут; 11-корпус;
 12-рабочий клапан; 13-седло; Т-выходной патрубок; 15-фиксатор;
 19-отключающее устройство; 22, 23-регулирующие гайки; 26, 31-штоки;
 25-пробка; 28-отсечной клапан; 29-тройник; Н-входной патрубок;
 32-рычажный механизм; 41-исполнительный механизм; 43-узел разгрузки.

1.6 Маркировка и пломбирование

1.6.1 На внешней поверхности регулятора закреплен шильдик, содержащий:

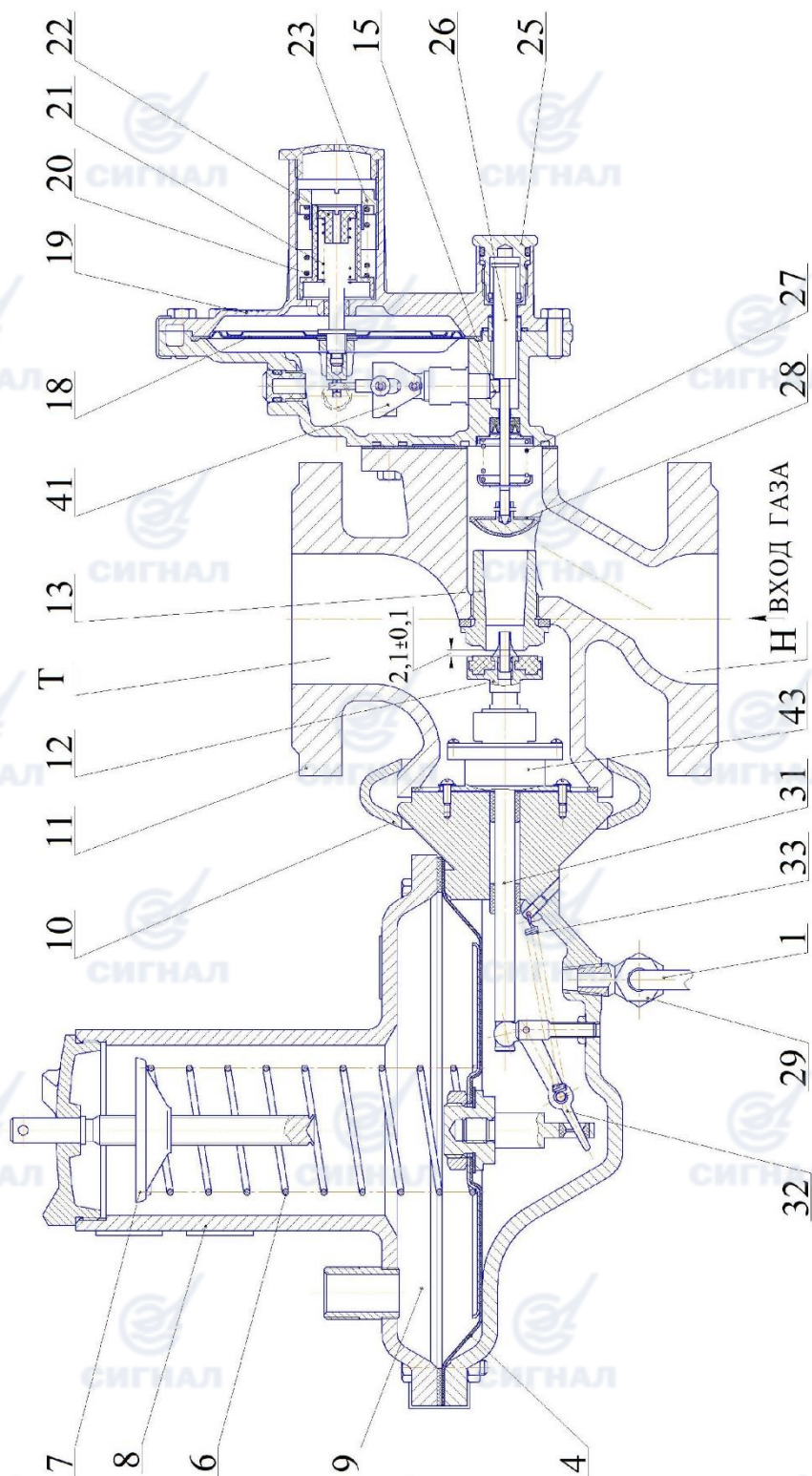
- товарный знак;
- наименование страны изготовителя;
- обозначение регулятора;
- заводской номер;
- дату изготовления;
- условную пропускную способность K_u , $\text{м}^3/\text{ч}$;
- номинальный диаметр прохода DN;
- номинальное давление PN (МПа);
- диапазон настройки;
- знак соответствия Техническому Регламенту;
- шифр технических условий.

1.6.2 На корпусе регулятора указано направление потока рабочей среды и материал корпуса.

Маркировка материала корпуса по ГОСТ 2171-90.

1.6.3 На РДНК РЭ, РДНК ПС, шильдике и упаковке регулятора нанесен единый знак обращения продукции на рынке государств - членов Таможенного союза.

1.6.4 На регуляторе предусмотрена пломбировка разъемных соединений согласно рабочей конструкторской документации.

1.7 Упаковка

1.7.1 Регулятор упакован согласно требованиям СЯМИ.493611-559ТУ.

1.7.2 Регулятор уложен в ящик и надежно закреплен от перемещений внутри ящика.

1.7.3 Сопроводительная документация и детали входящие в комплект уложены во влагопроницаемые пакеты и помещены в ящик.

1.7.4 Маркировка транспортной тары соответствует ГОСТ 14192-96 с нанесением предупредительных знаков "Верх, не кантовать", "Хрупкое. Осторожно", "Беречь от влаги".

1.7.5 На упаковке нанесено: вид и номинальное давление используемого газа; товарный знак; наименование страны изготовителя; обозначение регулятора.

2 Использование по назначению

2.1 Указание мер безопасности

2.1.1 Монтаж, запуск и эксплуатация регулятора должны производиться специализированной строительной-монтажной и эксплуатирующей организацией в соответствии с утвержденным проектом, требованиями "Правил безопасности сетей газораспределения и газопотребления", ГОСТ 12.2.003-91, ГОСТ 12.2.063-2015, ГОСТ Р 54983-2012, СП 62.13330.2011 «СНиП 42-01-2002. Газораспределительные системы», а также настоящего РЭ.

2.1.2 При эксплуатации регулятора во избежание несчастных случаев и аварий потребителю запрещается:

- приступать к работе с регулятором, не ознакомившись с настоящим РЭ;
- устранять неисправности, производить разбор и ремонт регулятора лицами, не имеющими на это права;
- производить работы по устранению дефектов при наличии давления рабочей среды в трубопроводе;
- использовать регулятор в условиях не соответствующих указанным в таблице 1.
- у места установки регулятора курить, зажигать открытый огонь, включать и выключать электроприборы (если они не выполнены во взрывозащищенном исполнении).

2.1.3 В случае появления запаха газа у места установки регулятора или прекращения поступления газа потребителю, для устранения неисправностей необходимо вызвать представителя эксплуатирующей или аварийной службы специализированной организации.

2.1.4 При установке регулятора на газопроводах, испытывающих температурные воздействия, предусматривать возможность компенсации температурных деформаций газопроводов.

2.1.5 В случае возникновения аварийной ситуации, необходимо остановить подачу газа на регулятор.

2.1.6 Обслуживание регулятора специализированной организацией необходимо проводить в светлое время суток, в темное время суток необходимо использовать осветительные приборы во взрывозащищенном исполнении.

2.2 Подготовка изделия к работе

2.2.1 Распаковать регулятор.

2.2.2 Проверить комплектность поставки в соответствии с п. 1.3.2 РЭ.

2.2.3 Проверить регулятор наружным осмотром на отсутствие механических повреждений и сохранность пломб.

2.2.4 Указание об ориентировании изделия.

2.2.4.1 Регулятор устанавливается на горизонтальном или вертикальном участках газопровода с вертикальным расположением исполнительного устройства стаканом поз. 8 вверх или вниз в соответствии с рисунком 1, присоединение - фланцевое по ГОСТ 33259-2015.

2.2.4.2 К штуцеру регулятора должен быть присоединен трубопровод, входящий в комплект поставки, свободный конец которого соединяется с выходным патрубком в контрольной точке (точке замера выходного давления).

2.2.4.3 Монтажная схема регулятора должна обеспечивать возможность удобного доступа к регулятору, пропускная способность регуляторов, указанная в таблице 2 обеспечивается на нагруженном трубопроводе не менее $\varnothing 70$ мм.

2.2.4.4 На газопроводе перед и за регулятором должна предусматриваться установка газовых кранов.

2.2.5 Указание по включению и опробованию работы регулятора.

2.2.5.1 Подать давление во входную полость регулятора.

Вывернуть пробку 25 и потянуть ее на себя до момента, когда фиксатор 15 войдет в зацепление с выступом штока 26, что соответствует открытому положению отсечного клапана. При этом пробка поз. 25 находится в неподвижном состоянии и свободно вращается на штоке 26. В случае, когда отсечной клапан не фиксируется в открытом положении при заданном выходном давлении, необходимо плавно изменить выходное давление увеличив или уменьшив его в пределах допустимой погрешности (см. пункт 9 таблица 1). При этом пробку поз. 25 необходимо постоянно удерживать в оттянутом состоянии. Изменение выходного давления производить согласно п. 2.2.5.4.1 РЭ или с помощью запорно - регулирующей арматуры. Допускается изменение выходного давления (в сторону увеличения), при открытии отсечного клапана производить путем нажатия на выступающую часть регулировочного винта 7.

2.2.5.2 Вывернуть пробку 25 до отказа. Проверить фланцевые соединения регулятора с газопроводом на герметичность при помощи мыльной эмульсии, при наличии утечек устранить их. Утечки не допускаются.

2.2.5.3 Открыть кран после регулятора и проверить давление газа по манометру.

Давление газа после регулятора должно быть в пределах, соответствующих диапазону настройки выходного давления регулятора.

2.2.5.4 Настройка.

В регуляторе предусмотрена настройка следующих параметров:

- 1) Настройка выходного давления;
- 2) Настройка давления срабатывания отключающего устройства при понижении выходного давления;
- 3) Настройка давления срабатывания отключающего устройства при повышении выходного давления.

2.2.5.4.1 Настройка выходного давления производится вращением регулировочного винта 7, в соответствии с рисунком 1, ослабляющей или сжимающей пружину 6. При вращении по часовой стрелке выходное давление увеличивается, а против - уменьшается.

2.2.5.4.2 Настройка давления срабатывания отключающего устройства при понижении вы-

ходного давления производится путем ослабления или сжатия пружины 21 регулировочной гайкой 22.

2.2.5.4.3 Настройка давления срабатывания отключающего устройства при повышении выходного давления производится путем ослабления или сжатия пружины 20 регулировочной гайкой 23.

Примечание. Заводом-изготовителем выпускаются регуляторы с выходным давлением $(2,2 \pm 0,2)$ кПа с соответствующей настройкой автоматического отключающего устройства.

2.2.5.4.4 В случае необходимости, **при наличии письменного согласования с заводом-изготовителем**, допускается поворот исполнительного устройства регулятора на 90, 180, 270 градусов силами специализированной эксплуатирующей или производственной организации, без внесения изменений в паспорт и шильдик регулятора.

3 Техническое обслуживание

Техническое обслуживание регулятора должно осуществляться эксплуатирующей организацией, имеющей допуск. К эксплуатации и работам по техническому обслуживанию регулятора должны допускаться лица, прошедшие соответствующее обучение и имеющие документы установленного образца.

При эксплуатации должны выполняться следующие виды работ:

- осмотр технического состояния;
- ремонт по техническому состоянию;
- капитальный ремонт.

3.1 Осмотр технического состояния

Осмотр технического состояния регулятора проводится в сроки, установленные производственной инструкцией, но не реже одного раза в 6 месяцев.

Перечень работ, производимых при осмотре технического состояния, приведен в таблице 3.

Таблица 3 – Перечень работ при техническом осмотре

Содержание работ	Технические требования	Приборы, инструменты, материалы необходимые для выполнения работ
1 Проверка герметичности соединений	Утечка газа в соединениях не допускается	Мыльная эмульсия
2 Наружный осмотр регулятора на наличие внешних повреждений	Отсутствие внешних механических повреждений	Визуально
3 Проверка давления газа за регулятором	Давление газа за регулятором должно быть в пределах 20% от настроечного значения	Манометр двухтрубный жидкостный ТУ 92-891.026-91, рабочая жидкость-вода, верхний предел измерения 6 кПа, 10кПа

Примечание 1. Если обнаружилась неисправность регулятора, то необходимо провести ремонт по техническому состоянию.

Примечание 2. Ремонт по техническому состоянию проводить вне взрывоопасной зоны.

3.2 Возможные неисправности и способы их устранения

Перечень возможных неисправностей, вероятных причин и методов их устранения приведены в таблице 4.

Таблица 4 – перечень работ при техническом обслуживании

Содержание работ	Технические требования	Приборы, инструменты, материалы необходимые для выполнения работ
1	2	3
1 Проверка герметичности резьбовых соединений с помощью мыльной эмульсии	Утечка газа в соединениях не допускается	Мыльная эмульсия

2 Наружный осмотр регулятора на наличие внешних повреждений	Отсутствие внешних Механических повреждений	Визуально
3 Проверка давления газа за регулятором	Давление газа за регулятором должно быть в пределах 20% от настроечного значения	Манометр двухтрубный Жидкостный ТУ 92-891.026-91, рабочая жидкость - вода, верхний предел измерения 6 кПа; 10 кПа
4 Проверка давления срабатывания автоматического отключающего устройства по понижению и повышению выходного давления. Давление срабатывания отключающего устройства при повышении выходного давления определяется при закрытых кранах перед регулятором и после регулятора, путем плавного увеличения давления в подмембранной камере регулятора до момента срабатывания отключающего устройства определяется на слух по щелчку.	Давление срабатывания автоматического отключающего устройства при повышении выходного давления должно быть в пределах, указанных в таблице 1 пункте 8.	Манометр двухтрубный жидкостный ТУ 92-891.026-91 рабочая жидкость - вода, верхний предел измерения 6 кПа, 10 кПа
5 Давление срабатывания отключающего устройства при понижении выходного давления определяется при закрытых кранах перед регулятором и после регулятора, путем снижения давления в подмембранной камере регулятора до момента срабатывания отключающего устройства определяется на слух по щелчку.	Давления срабатывания автоматического отключающего устройства при понижении выходного давления должно быть в пределах, указанных в таблице 1 пункте 8.	Манометр двухтрубный жидкостный ТУ 92-891.026-91 рабочая жидкость - вода, верхний предел измерения 6 кПа; 10 кПа
6 Взведение отсечного клапана производить по методике п.2.2.5.1 данного РЭ		

Примечание - При проведении проверок по пунктам 4, 5 таблицы 4 изменение давления производится путем изменения настройки выходного давления регулятора или путем подачи в подмембранную камеру исполнительного устройства давления от автономного источника.

3.3 Устранение отказов и повреждений

Таблица 5 - Указания по устранению отказов и повреждений

Описание неисправностей, внешнее их проявление	Возможные причины	Указания по устранению
1	2	3
1 Значительное снижение выходного давления сработало отключающее устройство.	1 Заедание подвижной системы регулятора. 2 Загрязнение трущихся частей. 3 Поломка пружины настройки выходного давления.	Снять блок исполнительного устройства, очистить от пыли, заменить неисправные детали, настроить регулятор.
2 Значительное повышение выходного давления сработало отключающее устройство.	1 Заедание подвижной системы регулятора. 2 Прорыв мембраны. 3 Износ или вырыв газовым потоком уплотнения рабочего клапана.	Снять блок исполнительного устройства, очистить от пыли, заменить неисправные детали, настроить регулятор.
3 Давление газа перед Приборами не соответствует норме за счет значительного снижения или повышения выходного давления. Отключающее устройство не срабатывает.	1 Заедание подвижной системы отключающего устройства. 2 Поломка пружин отключающего устройства. 3 Износ и вырыв газовым потоком уплотнения отсечного клапана. 4 Прорыв мембраны Отключающего устройства.	Заменить неисправные детали, настроить отключающее устройство.

Примечание - При проведении ремонта регулятора особое внимание обратить на состояние уплотнительных поверхностей клапанов 12, 28 и седла 13, мембран 4, 18 (см.рисунок 1). При необходимости изношенные элементы регулятора заменить.

4 Хранение

4.1 Хранение регулятора должно осуществляться в упакованном виде, в закрытых помещениях, обеспечивающих сохранность от механических повреждений и воздействий агрессивных сред.

Группа условий хранения 4 по ГОСТ 15150-69. Упаковки допускаются устанавливать штабелями не более, чем в 5 рядов, в строгом соответствии с предупредительными знаками на таре.

4.2 Общий срок хранения регулятора должен быть не более трех лет.

5 Транспортирование

5.1 Транспортирование регулятора в упакованном виде может осуществляться любым видом транспорта, по группе условий хранения 4 по ГОСТ 15150-69. При этом должно быть обеспечено:

- температура окружающей среды от минус 40 до +60 °С;
- транспортная тряска с ускорением не более 98 м/с² ;
- относительная влажность воздуха не выше (95±3) % при температуре 35 °С.

6 Сведения о рекламациях

Акт о вскрытых дефектах регулятора давления газа составляется в течение 5 дней после их

обнаружения в соответствии с “Инструкцией о порядке приемки продукции производственно-технического назначения и товаров народного потребления по качеству”, утвержденной постановлением Госарбитража при Совете Министров СССР от 25.04.66 № П-7.

Регистрация рекламаций должна быть по форме

Дата	Краткое содержание рекламации	Меры, принятые по рекламации

Рекламация не принимается, если не заполнена дата ввода изделия в эксплуатацию.

7 К сведению потребителя

Послегарантийный ремонт производится предприятием-изготовителем по ремонтной документации разработчика или на предприятии газового хозяйства, которое может заключить договор с предприятием-изготовителем на покупку ремкомплекта и ремонтной документации.

8 Диагностирование

8.1 Диагностика технического состояния регулятора должна проводиться по истечении гарантийного срока.

Диагностика с целью определения необходимости проведения текущего или капитального ремонта с целью обеспечения безопасной эксплуатации регулятора в послегарантийный период должна включать проверку:

- герметичности рабочего клапана;
- герметичности запорного клапана;
- герметичности корпуса;
- диапазон настройки срабатывания ПЗК;
- погрешность срабатывания ПЗК.

Проверку проводить согласно методике раздела 3 настоящего РЭ.

9 Утилизация

Регулятор в своем составе не имеет материалов, представляющих опасность для жизни, здоровья людей и окружающей среды. Регулятор в своем составе не содержит драгоценных металлов.

Для утилизации регулятора, необходимо выполнить следующие действия:

1. Остановить подачу газа на регулятор;
2. Сбросить рабочую среду из газопровода через продувочные свечи;
3. Демонтировать регулятор с участка газопровода;
4. Переместить регулятор в безопасную зону;
5. Разобрать регулятор на детали, рассортировать по материалам (сталь, алюминий и его сплавы, латунь и т.д.) и отправить в металлолом. Детали из резины, и пресс-материалов отправить на разрешенную свалку.

ГАБАРИТНО-МОНТАЖНАЯ СХЕМА РЕГУЛЯТОРОВ РДНК-400, РДНК-400М, РДНК-1000, РДНК-У

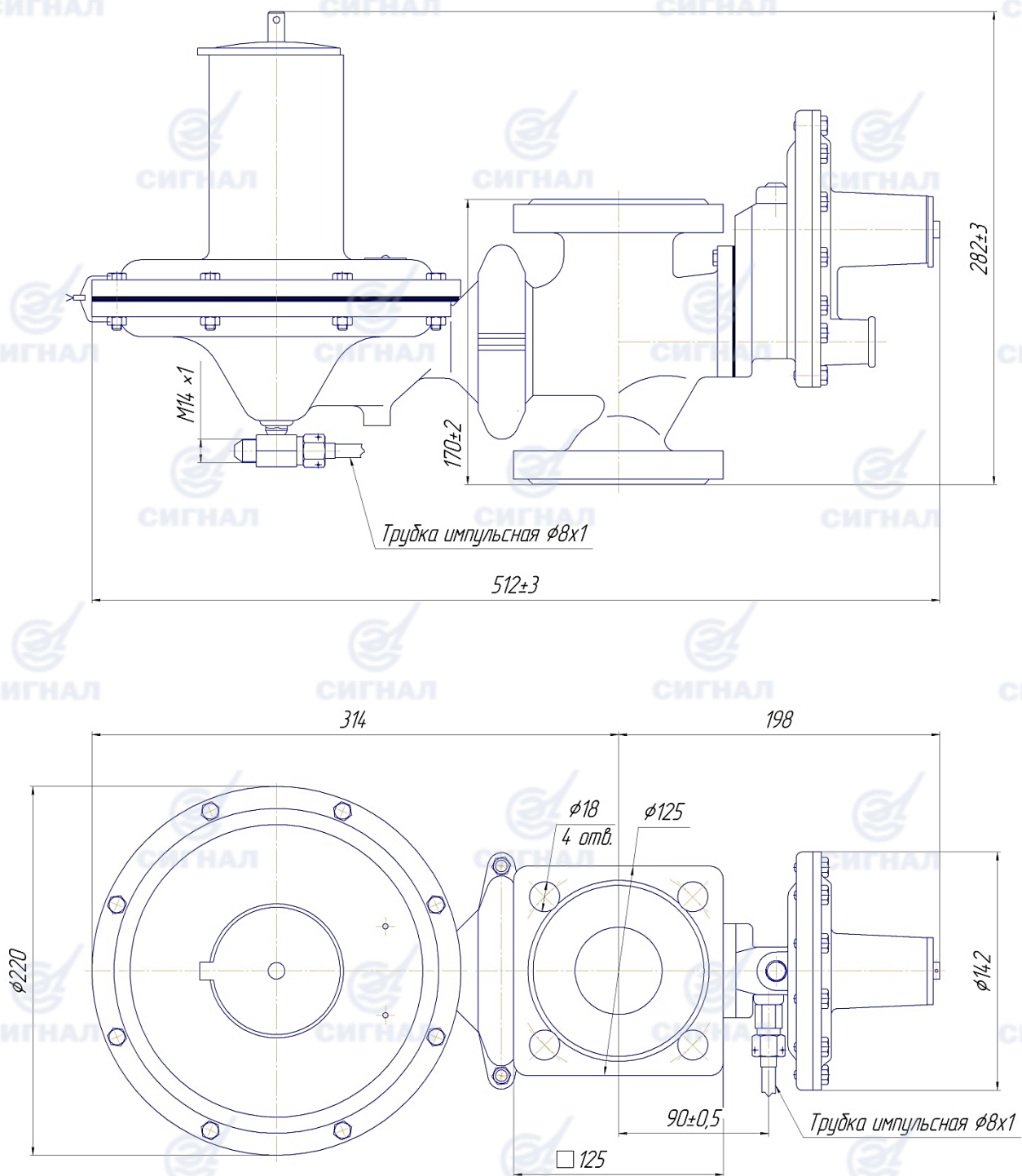



ЕВРАЗИЙСКИЙ ЭКОНОМИЧЕСКИЙ СОЮЗ ДЕКЛАРАЦИЯ О СООТВЕТСТВИИ

Заявитель Общество с ограниченной ответственностью «Энгельское приборостроительное объединение «Сигнал», ОГРН: 1026401974972

Место нахождения: 413119, Россия, Саратовская область, город Энгельс-19. Адрес места осуществления деятельности: 413119, Россия, Саратовская область, город Энгельс-19. Телефон: +78453750418. Факс: +78453751485. Адрес электронной почты: office@eposignal.ru

в лице Директора Никонова Александра Владимировича

заявляет, что Регуляторы давления газа серий СД; РДГБ; РДГК; РДНК; РДСК; РДГ; РДГ-П; VENIO-A; VENIO-B; VENIO-C; VENIO-D; VENIO-K, изготавливаемые по техническим условиям СЯМИ.493611-559ТУ «Регуляторы давления газа с входным давлением до 1,6 МПа»

изготовитель Общество с ограниченной ответственностью Энгельское приборостроительное объединение «Сигнал». Место нахождения: 413119, Россия, Саратовская область, город Энгельс-19. Адрес места осуществления деятельности по изготовлению продукции: 413119, Россия, Саратовская область, город Энгельс-19

Код ТН ВЭД ЕАЭС 8481805910

Серийный выпуск.

соответствует требованиям

ТР ТС 010/2011 «О безопасности машин и оборудования»

Декларация о соответствии принята на основании

Протокола испытаний № 1080417 от 04.04.2017 года, испытательного центра Закрытого акционерного общества "Спектр-К", регистрационный номер аттестата аккредитации RA.RU.21ГД02. Сертификата на тип продукции № ЕАЭС RU С- RU.AB72.T.00237 от 06.04.2017 года, выданных Органом по сертификации Общества с ограниченной ответственностью "Научно-технический центр "Техно-стандарт", аттестат аккредитации номер РОСС RU.0001.11AB72 от 21.08.2015 года. Технических условий СЯМИ.493611-559ТУ, Обоснования безопасности СЯМИ.493611-507 ОБ, Протокола приемо-сдаточных испытаний от 20.02.2017 года, Паспорта РДНК ПС, Руководства по эксплуатации РДНК РЭ. Схема декларирования: 5д.

Дополнительная информация

Средний срок службы 30 лет, срок хранения не более 3 лет, условия хранения 7 по ГОСТ 15150-69. Перечень стандартов, в результате применения которых на добровольной основе обеспечивается соблюдение требований ТР ТС 010/2011 (смотри Приложение № 1 лист 1)

Декларация о соответствии действительна с даты регистрации по 12.04.2022 включительно

Никонов Александр Владимирович
(Ф.И.О. заявителя)

(подпись)

М.П.

Регистрационный номер декларации о соответствии: ЕАЭС N RU Д-RU.AB72.B.04403

Дата регистрации декларации о соответствии: 13.04.2017